

2023年7月吉日

各位

グリーンインフラ官民連携プラットフォーム

日刊工業新聞社

# グリーンインフラ産業展 2024

謹啓 時下ますますご清栄のこととお慶び申し上げます。また平素より格別のご支援とご配慮を賜り厚く御礼申し上げます。

さて、グリーンインフラ官民連携プラットフォームと日刊工業新聞社は、『持続可能で魅力ある国土・都市・地域づくりに向けて』をテーマにグリーンインフラに関する技術、製品、サービスを一堂に紹介する展示会「グリーンインフラ産業展 2024」を開催いたします。

自然環境が持つ機能を社会資本整備に活用するグリーンインフラは、2030年までの国際社会共通の目標であるSDGsの達成、気候変動を抑えるカーボンニュートラルの実現、自然から得た資源を有効活用する循環型社会の構築、生物多様性の損失を止めるネイチャーポジティブなど、様々な観点から注目を集めています。

ESG（環境・社会・企業統治）投資への関心やTNFD情報開示枠組の国際的な動きを踏まえ、国や自治体の施策により民間からの投資を呼び込むなど、官民の取組が両輪となってグリーンインフラの整備が進むと期待されます。

こうした中で、グリーンインフラの一層の普及のため、幅広く参加を呼びかけて「グリーンインフラ産業展」を開催いたします。会場での展示や併催シンポジウム等によるマッチングや情報交換を通じ、グリーンインフラに関する多様なソリューションや技術の開発を促し、豊かな暮らしをつくる社会基盤の創造に貢献して参ります。

つきましては、本展示会の開催趣旨をご理解いただき、ぜひご出展賜りますよう何卒宜しくお願い申し上げます。

謹白

グリーンインフラ官民連携プラットフォーム  
の活動に関するお問い合わせ

E-mail. [green-infra@soken.co.jp](mailto:green-infra@soken.co.jp)

産業展に関するお問い合わせ

日刊工業新聞社 担当：甲斐、北川

TEL. 03-5644-7220 FAX. 03-5641-8321

E-mail. [springfair@nikkan.tech](mailto:springfair@nikkan.tech)

出展のご案内



持続可能で魅力ある国土・都市・地域づくりに向けて



# グリーンインフラ 産業展 2024



2024年

2月20日火 - 22日木 10:00 - 17:00

東京ビッグサイト 西ホール



2024年

2月14日水 - 29日木

主催: 日刊工業新聞社

共催: グリーンインフラ官民連携プラットフォーム

協力: 公益社団法人2027年国際園芸博覧会協会



<https://biz.nikkan.co.jp/eve/green-infra/>

## 開催にあたって

日刊工業新聞社とグリーンインフラ官民連携プラットフォームは、『持続可能で魅力ある国土・都市・地域づくりに向けて』をテーマにグリーンインフラに関する技術、製品、サービスを一堂に紹介する展示会「グリーンインフラ産業展2024」を開催いたします。

自然環境が持つ機能を社会資本整備に活用するグリーンインフラは、2030年までの国際社会共通の目標であるSDGsの達成、気候変動を抑えるカーボンニュートラルの実現、自然から得た資源を有効活用する循環型社会の構築、ネイチャーポジティブ(自然生態系の保全・回復)など、様々な観点から注目を集めています。

グリーンインフラ実践の機運が高まる中、ESG(環境・社会・企業統治)への関心も背景に、国や自治体の施策が民間からの投資を呼び込み、両輪となってグリーンインフラの整備が進むと期待されます。

こうした中で、グリーンインフラの一層の普及のため、第2回目となる「グリーンインフラ産業展」を開催いたします。会場での展示や併催シンポジウム等によるマッチングや情報交換を通じ、グリーンインフラに関する多様なソリューションや技術の開発を促し、豊かな暮らしをつくる社会基盤の創造に貢献して参ります。

つきましては、本展示会の開催趣旨をご理解いただき、ぜひご出展賜りますようお願い申し上げます。

## 開催概要

会 期：【リアル】2024年2月20日(火)～2月22日(木) 10:00～17:00  
【オンライン】2024年2月14日(水)～2月29日(木) ※29日のみ17:00まで

会 場：東京ビッグサイト 西ホール

入 場 料：1,000円(税込)(入場登録者、招待状持参者、中学生以下は無料)

主 催：日刊工業新聞社

共 催：グリーンインフラ官民連携プラットフォーム

協 賛：雨水貯留浸透技術協会、街路樹診断協会、経団連自然保護協議会、建設コンサルタンツ協会、公園財団、交通環境整備ネットワーク、ソーシャルグリーンデザイン協会、全国銀行協会、地域国土強靱化研究所、都市再生機構、都市緑化機構、日本インフラ空間情報技術協会、日本建設業連合会、日本公園緑地協会、日本造園建設業協会、日本緑化センター、不動産協会(申請予定先、順不同)



## 同時開催展

スマートファクトリー-Japan

防災産業展

国際宇宙産業展 ISIEEX



関連性の高い展示会と同時開催!!

## 開催までのスケジュール

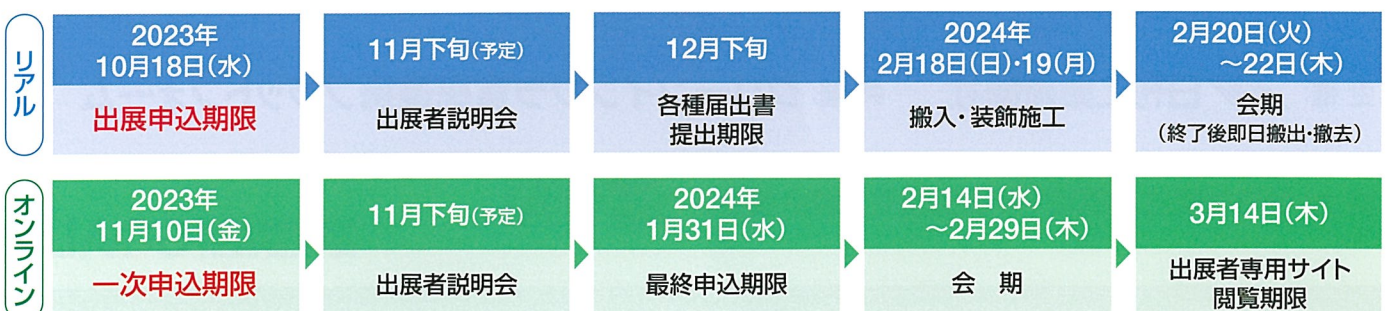

出展料金

1小間【約9㎡(間口2.97m×奥行2.97m×高さ2.7m)】あたり

- グリーンインフラ官民連携プラットフォーム会員……………330,000円(税込)
- 一般企業・団体……………363,000円(税込)

【横列小間】

【例：1小間の場合】

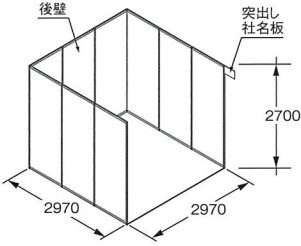

【複列小間】 ※3方通路で奥行きが2小間以上

【例：4小間の場合】

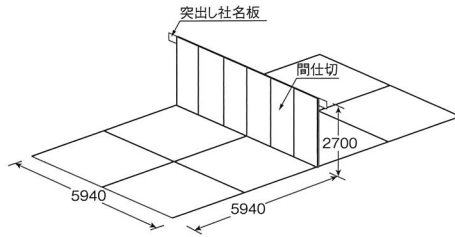

【島小間】 ※8小間以上から申込可

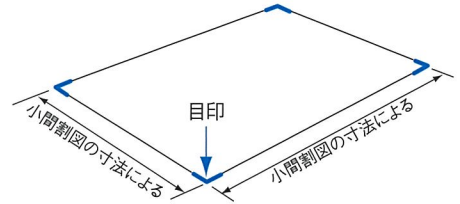

※表示単位はmmです。また芯心の寸法となります。

小間位置については出展物の内容・形状・申込順位・小間数・会場構成等を総合的に勘案し、事務局で決定いたします。

小間位置は出展者説明会(2023年11月下旬予定)にて出展者に発表します。

※いずれの小間にも電源・照明・カーペット等はありません。

※カド小間の場合、通路側の間仕切は設けません。

※後壁の取り外しは、隣接小間の有無に関わらず原則としてできません。

参考 パッケージブースのご案内

基本的な設備がパッケージになっており、個々にお申込みいただく手間が省けます。その他のプランや詳細・お申し込み方法は、出展者説明会(2023年11月下旬予定)にてご案内いたします。

1小間仕様

出展料+ **88,000円** (税込)

※2小間以上についてもご用意可能です。

※電気を1kW以上使用の場合は、別途電気幹線工事費と電気使用料がかかります。

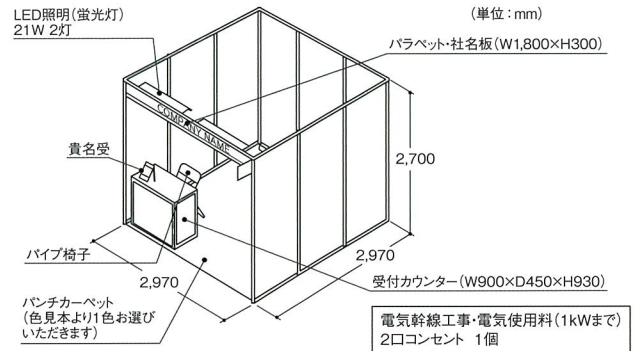

オンライン展示 出展プラン・出展料金・オプション

リアル展示の出展効果を高めるツールとしておすすめ!

▼オンライン展示ブースイメージ



お申し込みプランによって赤点線内の枠数が異なります

オンライン展示についての詳細はWebサイトで公開中! こちらからご確認ください。



¥ 出展プラン・出展料金

プラン	オンライン+リアル 両方出展の場合	オンライン出展のみの場合
	オンライン出展料金 (税込)	
3点プラン	55,000円	385,000円
5点プラン	88,000円	550,000円

有料オプション

● 出展者ウェビナー ……………33,000円 (税込)  
1枠 (40分) +アーカイブ配信がセット!

● Googleアナリティクス®解析画面表示 ……55,000円 (税込)  
展示ブース内にGoogleアナリティクス®を埋め込み、解析!

● 3DCG制作 (1データ) ……………330,000円 (税込)  
CADデータから、360°自由に動かせる3DCGを作成!

● 詳細ログ取得機能 ……………110,000円 (税込)  
各展示項目の閲覧者ログを取得、翌日にはCSVでデータでダウンロード!

● アンケート作成・表示機能 ……55,000円 (税込)  
独自アンケートの作成とブース内へのアンケートボタン設置が可能!

リアル・オンライン共通メニュー

● 来場者マイページ内バナー広告 ……220,000円 (税込)  
(レポート込み)  
オンライン会期中ローテーションで掲載。オンラインブースへの誘導にも有効!  
※申込方法は出展者説明会にてご案内いたします。

## 出展対象

### ネイチャーポジティブの実現

#### 防災・減災分野

雨水貯留・浸透、道路植樹柵、緑溝、緑化、治水対策、河川対策 他

#### 都市・生活空間

混合用途開発、公共交通指向型開発、設計・施工、ランドスケープデザイン、公園・施設管理、遊具、ライフサイクル住宅、GIS、フットパス、スマートグロース、グリーンワークスペース、外構緑化、レインガーデン、雨水利用、屋上・壁面緑化、ドライミスト、クールウォール、人工緑地、レイズドベッド、人工湿地、水質改善、バイオフィリックデザイン 他

#### 生態系保全

ビオトープ、護岸パネル、バイオスウェル、水質浄化・汚水処理システム、花卉、種苗、植木、プランター、ガーデンツーリズム、生物多様性の保全取組、30by30、ブルーインフラ、ネイチャーポジティブ 他

#### 資金調達

クラウドファンディング、TNFD、クレジット取引、グリーンボンド、Business Improvement District、Park-PFI、コンサルティング 他

NEW

#### 建築技術

建材・資材、環境・リサイクル材、二酸化炭素除去・吸収技術、設備施工・維持管理・予防保全、測量点検、ドローン、建設DX 他

## リアル展示

## 出展者セミナー

出展効果を高める様々な手法を自由に企画できる場として出展者に限り提供します。

展示だけでは表現しきれない新製品・技術・サービス、また導入環境や成功事例などの詳細情報を説明・発表する場としてご利用ください。

申込受付は先着順とし、タイムスケジュールは事務局で調整します。

**実施費用** 1セッション(40分) **110,000円(税込)**

※聴講料は全て無料とさせていただきます。配布資料は発表者にてご用意ください。  
※ご希望の場合はアーカイブ動画を2024年2月26日(月)～2月29日(木)にオンライン展示会場で配信します。配信動画は発表者にてご用意ください。

### ■タイムスケジュール

日時	2/20(火)	2/21(水)	2/22(木)
10:30～11:10	A	G	M
11:30～12:10	B	H	N
12:30～13:10	C	I	O
13:30～14:10	D	J	P
14:30～15:10	E	K	Q
15:30～16:10	F	L	R

### 実施イメージ



- オープンスペース (会場内特設ステージ)
- 定員: 100名

## 申込要領

### 出展申込期限

リアル 2023年10月18日(水)

オンライン 【一次】2023年11月10日(金) 【最終】2024年1月31日(水)

※一次期限までにお申し込みいただくと招待状に出展者名が掲載されます。

### 出展申込方法

メールの場合: [springfair@nikkan.tech](mailto:springfair@nikkan.tech)

郵送の場合: 〒103-8548 東京都中央区日本橋小網町14-1  
日刊工業新聞社 イベント事業部「グリーンインフラ産業展」事務局

### 出展料金 支払い期限

リアル 2023年11月20日(月)

オンライン 2023年12月11日(月) ※11月11日(土)以降にお申し込みの場合は原則お申し込み日から1か月以内となります。

### 出展契約の変更 または取り消し

申し込まれた内容に対する変更/取り消しをする場合は、全て文書にて理由を明記し、事務局の承認を得てください。

	リアル	オンライン
出展を取り消された場合、下記の通りキャンセル料を申し受けます。	● 申込書受理日 ～出展者説明会前日まで	● 申し込みを取り消された場合、下記の通りキャンセル料を申し受けます。 ● 申込書受理日 ～2023年11月10日(金)
	出展料金の <b>50%</b>	お申し込み料金の <b>50%</b>
	● 出展者説明会当日以降	● 2023年11月11日(土)以降
	出展料金の <b>100%</b>	お申し込み料金の <b>100%</b>

※お申し込み料金は、出展料金・各種オプション料金・ウェビナー料金を含みます。

## 開催実績 (2023年)

### リアル展示



出展規模 **46社・団体109**小間 (企画ゾーン含む)

来場者数 **17,795**名 (同時開催展含む)

### オンライン展示



出展規模 **9**社・団体

総PV数 **203,316**PV (同時開催展含む)

### 出展者一覧 (※は共同出展者 ★はオンラインにも出展)

※50音順

#### リアル出展

安藤・間  
雨水貯留浸透技術協会 GIを考える勉強会  
応用地質  
大林組 ★  
鹿島建設  
グリーンインフラ官民連携プラットフォーム  
グリーンインフラ総研  
建設技術研究所  
小松マテール ★  
サンエービルドシステム  
GXリーグ  
清水建設  
※ザクティ  
※日本道路  
城東リブロン  
昭和コンクリート工業

白崎コーポレーション  
積水化成品工業  
総合研究奨励会 未来のくらしと水の科学研究会  
ソノバース  
竹中工務店 ★  
東興ジオテック  
トーテツ  
都市緑化機構  
飛鳥建設  
ニフコ  
日本下水道協会  
日本建設技術  
日本工営  
※日本工営都市空間  
ニュースイッチ  
ネットゼロウォーター研究会 ★  
バイオーム ★

箱根植木  
パシフィックコンサルタンツ  
パナソニック・パナソニックビジネスサービス  
林物産発明研究所  
※シンシンプロック  
※中川ヒューム管工業  
※林物産  
Biz-Nova ★  
藤野興業  
フッコー  
補助金獲得パートナーズ ★  
水辺総研  
わくわくパーククリエイト

#### オンライン出展のみ

フジタ

## 来場プロモーション (予定)

紙面報道と連動した継続的な来場プロモーションにより、業界ユーザー層の来場につながります。

日刊工業新聞紙上で出展者の技術紹介を行うほか、グリーンインフラに関する最新動向を取材して情報発信します。また、紙面と連動してイベントを展開することにより、全産業の購読者に対してPRを行っていきます。



「日刊工業新聞」で全国全産業のユーザーに対して告知・動員を図ります。社告や広告はもとより、開催前の出展者の紹介、会期に合わせた特集記事などを通じて、エンドユーザーの確実な来場につながります。



独自のDMリストを用いて、国内・外の関係企業や団体に本展の招待状を送付いたします。また、出展者には、招待状を無料提供し出展者の来場動員をサポートします。



日刊工業新聞社が発行している「工場管理」など専門雑誌にも記事及び広告を掲載します。



「ニュースイッチ」は、日刊工業新聞のニュースやオリジナルコンテンツを、より新鮮に親しみやすく発信します。本サイトと連動した情報発信で、新聞購読者層以外にもアプローチしていきます。  
<https://newsswitch.jp>



その他、多くのツールを活用し、来場動員を促します!!

# 主な来場企業・団体 (2023年)

※従業員規模5,000人以上の企業・団体(一部業種を除く)を抽出

IHI 愛知県 旭化成ホームズ 味の素 アマゾンウェブサービスジャパン アマタ 安藤・間 イオンリテール 板橋区 市川市 出光興産 伊藤忠商事 イトヨーカドー 茨城県 WovenAlpha エア・ウォーター AGC 江戸川区役所 NEC NTT NTT都市開発 荏原製作所 王子ホールディングス 大阪ガス 大田区 大林組 オープンハウスグループ オカムラ 沖電気工業 沖縄県 小田急電鉄 オムロン Oracle Corporation Japan オリエンタルモーター カインズ カシオ計算機 鹿島建設 金沢市 カネカ 川口市 川崎市 川崎重工業 関西ペイント 関電工 キーエンス キオクシア 木下不動産	岐阜県 キヤノン 九州大学 京セラ 杏林大学 近畿大学 クボタ 熊本市 クラレ 栗田工業 KDDI 建設技術研究所 神戸市 神戸製鋼所 神戸大学 国際医療福祉大学 国土交通省 コクヨ 東北大学 北海道大学 コニカミノルタ コマツ 埼玉県 さいたま市 埼玉りそな銀行 堺市 佐賀県 サトー サントリー食品インターナショナル JFEスチール JTB JVCケンウッド JERA 敷島製パン 静岡県 資生堂 島津製作所 清水建設 シャープ ジャパンマリンユナイテッド 信越化学工業 杉並区 ススキ スターツコーポレーション スタンレー電気 SUBARU 墨田区 住友化学	住友重機械工業 住友商事 住友電気工業 住友林業 セイコーエプソン セイノーホールディングス 西武鉄道 セールスフォース・ジャパン 積水ハウス 世田谷区 セブンイレブンジャパン ゼンショーホールディングス 総合警備保障 相鉄ホールディングス そごう西武 ソニーグループ ソフバンク SOMPOホールディングス 第一生命保険 ダイキン工業 大樹生命保険 大正製薬 大成建設 大日本印刷 ダイハツ工業 大和ハウス工業 高松コンストラクショングループ 武田薬品工業 田中工務店 田中興金属工業 千葉大学 中部電力 千代田化工建設 筑波大学 THK TDK デンソー 東海大学 東海旅客鉄道 東急コミュニティー 東京エレクトロン 東京工業大学 東京消防庁 東京大学 東京電力ホールディングス 東京都 東京農工大学 同志社大学	東芝 東芝インフラシステムズ 東ソー TOTO 東武鉄道 東北大学 東洋インキ 東レ 国立高等専門学校機構 都市再生機構 戸田建設 凸版印刷 トヨタ自動車 豊田自動織機 トランスコスモス 内閣官房 名古屋市 名古屋大学 西日本高速道路 西日本旅客鉄道 西松建設 日揮ホールディングス 日建設計 日産自動車 日清紡ホールディングス 日東電工 日本貨物鉄道 日本軽金属 日本精工 日本製紙 日本製鉄 日本通運 日本特殊陶業 日本ペイント 日本郵船 ニトリ 日本アイ・ピー・エム 日本工営 日本航空 日本製鋼所 日本生命 日本大学 日本テレビ放送網 日本電産 日本発条 日本無線 野村證券 パーソルキャリア	パシフィックコンサルタンツ 長谷工コーポレーション パナソニックホールディングス 東日本旅客鉄道 日立建機 日立製作所 日立造船 広島県 広島県立総合技術研究所 ファナック 福岡県 福島県 フジキン 不二越 不二サッシ フジタ 富士通 富士電機 富士フィルム ブリヂストン プリマム 古河電気工業 ブルボン 文化シャッター ベネッセコーポレーション 防衛省 防衛装備庁 防衛大学校 ホシザキ 星野リゾート 北海道科学大学 北海道 北海道電力 堀場製作所 本田技研工業 本田技術研究所 マイクロソフト 前田建設工業 前田道路 牧野プライス製作所 町田市 丸井 丸紅 ミサワホーム みずほキャピタル みずほ銀行 三井化学 三井住友海上火災保険	三井住友銀行 三井物産戦略研究所 三菱HCキャピタル 三菱ケミカル 三菱地所 三菱地所レジデンス 三菱重工業 三菱電機 三菱UFJ銀行 三菱UFJ信託銀行 ミネバアミツミ 宮崎県 武蔵野大学 村田機械 村田製作所 明治安田生命 明電舎 メタウォーター 物語コーポレーション 森永乳業 矢崎部品 安川電機 山形県 山崎製パン ヤマザキマザック 山善 ヤマハ発動機 ヤンマーホールディングス ユアサ商事 URリンクージ ユニ・チャーム 横河電機 横浜銀行 横浜市 ライオン 楽天 理化学研究所 LIXIL リコー 良品計画 レンゴー ロフト YKK 和歌山県 ワコール 早稲田大学
--	---	---	---	--	---

## 来場者アンケート集計結果 (2023年)

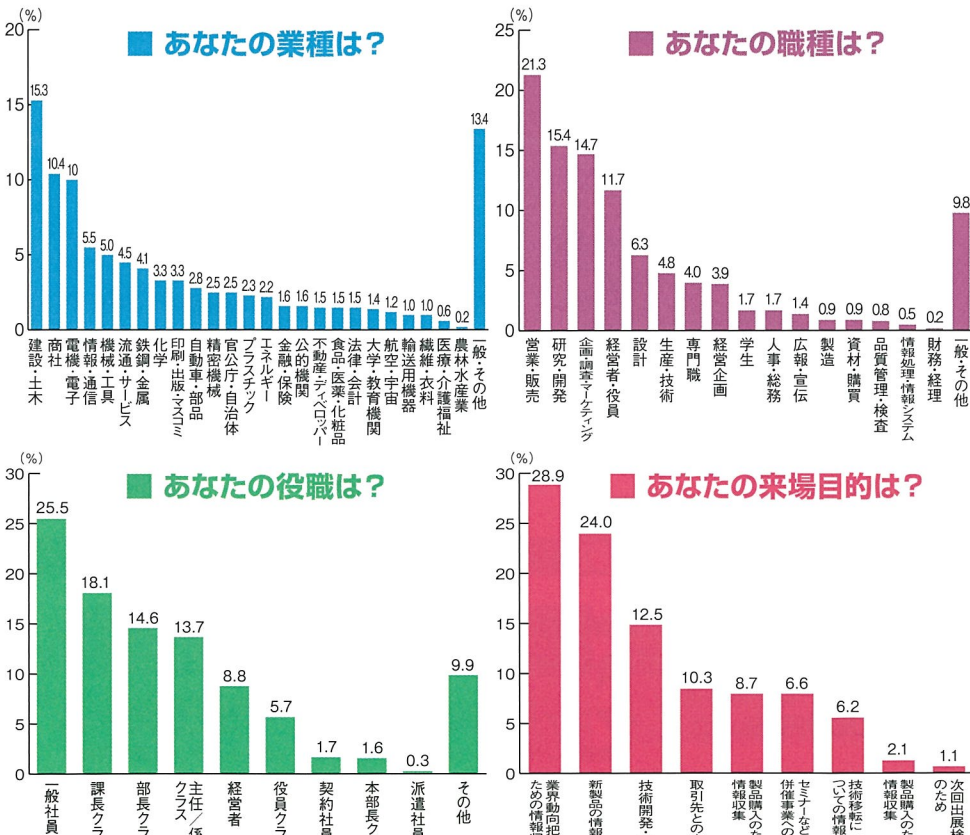

## 出展者の声 (2023年)

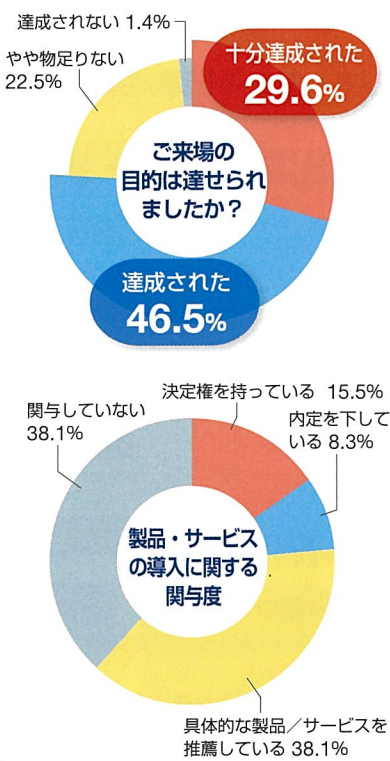

出展のお申し込み・  
問い合わせ先

日刊工業新聞社 イベント事業部「グリーンインフラ産業展」事務局

〒103-8548 東京都中央区日本橋小網町 14-1 TEL: 03-5644-7220 E-mail: springfair@nikkan.tech



### ① 小間位置の決定、小間譲渡等の禁止、装飾の高さ制限

- 1 小間位置については出展物の内容・形状・申込順位・小間数・会場構成等を総合的に勘案し、事務局で決定いたします。小間位置は出展者説明会(2023年11月下旬予定)にて出展者に発表します。
- 2 割り当てられた小間の一部または全部を事務局の承諾なしに譲渡、または貸与することはできません。また、転貸、担保に供することを禁止します。
- 3 装飾の高さ制限は、小間数に応じて2.7~4.5mとし、一部のみ6mまで認める場合があります。

### ② 支払い期日

出展申込書を受領後、メールにて請求書PDFをお送りいたしますので、2023年11月20日(月)までに必ず銀行振込にてお支払いください。

※振込手数料は出展者様にてご負担ください。

### ③ 出展契約の変更または取り消し

出展内容が本展趣旨にそぐわない場合は受付をお断りすることがあります。あらかじめご了承ください。また、出展者が既に申し込まれた小間に対する変更または取り消しをする場合は、全て文書にてその理由を明記し、事務局の承認を得てください。

出展を取り消された場合、下記の通りキャンセル料を申し受けます。

- 申込書受理日~出展者説明会前日まで 出展料金の50%
- 出展者説明会当日以降 出展料金の100%

### ④ 出展物の管理保全

- 1 主催者は管理者として注意を払って会場全般の管理にあたります。ただし、各出展物の管理は出展者が自己の責任と費用にて行ってください。
- 2 主催者は出展物の盗難・紛失・損傷・火災・その他天災地変等を原因とする出展物の損害に対しての一切の補償責任を負いません。従って出展者は出展物に保険を付すなどの措置をとるように配慮してください。

### ⑤ 危険物の持ち込み

- 1 引火性・爆発性の危険物の持ち込みを禁止します。また、その他消防法に定められる危険物・裸火を使用する物については所轄消防署の承諾を受けた物以外は持ち込みを禁止します(危険物の持ち込みの解除条件等については出展者説明会にてご説明いたします)。
- 2 事務局の承諾を得られなかったもの、関連法令に抵触する恐れがあるもの、および公序良俗に反する物の持ち込みを禁止します。

### ⑥ 実演上の注意・事故防止

- 1 出展物の実演は自由ですが、はなはだしい音響・発煙・発光・臭気を伴うもの、または危険を伴う実演は中止を願うことがあります。
- 2 実演によって生じた生ゴミ・展示廃棄物は出展者が処理してください。会場内に廃棄しないようにお願いします。
- 3 出展者は搬入出、展示、実演にあたり最善の注意を払い事故防止に努めてください。また、出展者は万全の処置を講じ、責任者の常駐をお願いします。主催者自らの責めに帰すべき場合を除き、発生した事故については主催者は一切の責任を負いません。

### ⑦ 各種工事の諸経費の負担

小間内での電気幹線工事費(電気代含む)、給排水・エア・ガス・通信回線工事費およびそれらの使用料は、出展者の負担となります。申し込み方法、費用などの詳細については、出展者説明会にてご案内いたします。

### ⑧ 原状回復

- 1 出展者は、本展の会期終了後、所定の搬出期間を経て出展小間を原状に回復しなければなりません。ただし、出展者が原状回復工事を行わない場合は、事務局において同工事を行いその費用は出展者が負担するものとします。
- 2 出展者が出展小間の明け渡し後、出展者の残物がある場合、事務局により当該出展者へ連絡した後、残物を処分できることとします。また、その処分にかかる費用については、出展者が負担するものとします。

### ⑨ 立ち入り点検

- 1 事務局および本展の警備・防災担当協力会社は、防火、防災対応のため必要と認められた際は、出展者の了承のうえ、小間内を点検することができます。
- 2 搬入時、および会期中、事務局は防火・防災担当の管轄の行政指導により小間内を点検いたします。出展者が点検時に行政指導を受けた場合は、速やかにその指導に従うこととします。

### ⑩ 査証の取得

海外の出展者が査証の取得を必要とする場合、招聘保証書・招聘理由書を含む必要書類は出展者の責任において作成・手続きを行うものとします。主催者は原則として、日本国外務省が定める書式の招聘保証書・招聘理由書を出展者に対して発行いたしません。また、日本国大使館または領事館から査証が発給されず、出展申込者が出展できなかった場合、一切の損害について主催者は何らの責任を負わないものとします。

### ⑪ 開催の中止・短縮・延期・会場の移転

- 1 天災、感染症、テロ、国・行政などからの指示・命令、その他不可抗力などにより展示会開催が著しく困難となった場合、主催者は開催前または開催期間中であっても、開催中止、開催期日・開催時間の短縮、開催延期または会場の移転を行うことがあります。その場合、主催者が上記の決定後、速やかに出展者に通知・公表することとします。なお、この決定および実行により被る出展者の損害については、主催者は一切の責任を負わないものとします。
- 2 搬入・装飾期間前日までに、不可抗力により全日程が開催中止となった場合、主催者は既に発生した経費を差し引いた出展料の残額を出展者に返金します。
- 3 開催中(搬入・装飾期間及び会期)に発生した不可抗力により開催期日・開催時間を短縮・中止した場合については、出展料ならびに主催者と出展者間の直接契約から発生した費用(セミナー実施費用・ストックルーム費用など)は返金しません。また、それによって主催者以外で出展者が要した費用については補償しません。
- 4 上記①に基づき、開催延期または会場の移転となった場合、出展料ならびに主催者と出展者間の直接契約から発生した費用は返金しません。



## ① 出展ブースの譲渡等の禁止

割り当てられた出展ブースの一部または全部を事務局の承諾なしに譲渡、または貸与することはできません。また、転貸、担保に供することを禁止します。

## ② 支払い期日と支払い方法

出展申込書を受領後、メールにて請求書PDFをお送りいたしますので、請求書に記載の期日までに必ず銀行振込にてお支払いください。

※振込手数料は出展者様にてご負担ください。

## ③ 申込内容の変更または取り消し

出展内容が本展趣旨にそぐわない場合は受付をお断りすることがあります。あらかじめご了承ください。また、出展者がすでに申し込まれた内容に対する変更または取り消しをする場合は、全て文書にてその理由を明記し、事務局の承認を得てください。

申し込みを取り消された場合、下記の通りキャンセル料を申し受けます。

- 申込書受領日～2023年11月10日(金) — お申し込み料金の**50%**
- 2023年11月11日(土)以降 — お申し込み料金の**100%**

※お申し込み料金は、出展料金・各種オプション料金・ウェビナー料金を含みます。

## ④ 諸経費の負担

出展コンテンツ掲載に必要な環境(パソコン等のハードウェア、ブラウザ等のソフトウェア、通信環境等)、出展コンテンツの制作、その他出展者の行為に属する費用は、出展者の負担において準備するものとしてします。

## ⑤ 出展コンテンツの管理保全・著作権等について

- 1 事務局は管理者として注意を払って本展の管理にあたります。ただし、各出展コンテンツの管理(権利処理)は出展者が自己の責任と費用にて行ってください。
- 2 主催者は出展コンテンツの盗難・紛失・損傷・火災・その他天災地変等を原因とする出展コンテンツの損害に対しての一切の補償責任を負いません。出展コンテンツに関するデータは、出展者の責任および負担でバックアップを行うものとします。
- 3 本展において、音楽を使ったコンテンツを作成される場合や映画や環境ビデオなどの映像ソフトを利用したコンテンツを作成される場合は、関係各所に利用許諾を得てください。

## ⑥ 開催の中止・短縮・延期・会場の移転

- 1 天災、感染症、テロ、国・行政などからの指示・命令、インターネットトラフィック等の不可抗力、およびその他主催者の責任に帰しえない原因によりオンライン開催が著しく困難となった場合、主催者は開催前または開催期間中であっても、開催中止、開催期間の短縮・延期、会場の移転(公式サイトURLの変更)を行うことがあります。その場合、主催者が上記の決定後、速やかに出展者に通知・公表することとします。なお、この決定および実行により被る出展者の損害については、主催者は一切の責任を負わないものとします。
- 2 開催以前に不可抗力により全日程が開催中止となった場合、主催者は既に発生した経費を差し引いたお申し込み料金の残額を出展者に返金します。
- 3 開催期間中に発生した不可抗力により、開催期間を短縮した場合については、お申し込み料金は返金しません。また、それによって出展者が要した費用等については補償しません。

## ¥ 出展プラン・出展料金

※オンライン展示の詳細は以下公式Webサイトでご確認ください  
<https://biz.nikkan.co.jp/eve/green-infra/>

プラン	オンライン+リアル両方出展の場合	オンライン出展のみの場合
	オンライン出展料金 (税込)	
3点プラン	55,000円	385,000円
5点プラン	88,000円	550,000円



▲詳細はこちら

## ✦ 有料オプション

- 出展者ウェビナー ..... **33,000円 (税込)**  
1枠(40分)+アーカイブ配信がセット!
- Googleアナリティクス®解析画面表示 ..... **55,000円 (税込)**  
展示ブース内にGoogleアナリティクス®を埋め込み、解析!
- 3DCG制作(1データ) ..... **330,000円 (税込)**  
保有のCADデータから、360°自由に動かせる3DCGを作成!
- 詳細ログ取得機能 ..... **110,000円 (税込)**  
各展示項目の閲覧者ログを取得、翌日にはCSVでデータでダウンロード!
- アンケート作成・表示機能 ..... **55,000円 (税込)**  
独自アンケートの作成とブース内へのアンケートボタン設置が可能!

### リアル・オンライン共通メニュー

- 来場者マイページ内**バナー広告** ..... **220,000円 (税込)**  
(レポート込み)  
オンライン会期中ローテーションで掲載。オンラインブースへの誘導にも有効!  
※申込方法は出展者説明会にてご案内いたします。



